

1. 仕様および付属品

1-1 外観図



図 - 1

1-2 標準付属品

表 - 1

三ッ爪チャック	10" 生爪付	
交換歯車 72枚	1	
ウォーム歯車	24, 20, 19, 14枚 (ミリ旋盤のみ)	
セントスリーブ	M. T. No. 6	
センタ	M. T. No. 4 2本 (超硬付き1本)	
据え付けブロック	6	
プラステライバ	1	
六角ハンドル	4, 5, 6, 8, 10	各1
片口スパナ	13, 32	各1
メガネレンチ	19	
ボックスハンドル	12° 24°	各1
切削油ポンプ装置	1 (MS-650は特別付属品)	
面 板 (Gタイプのみ標準)	φ400	

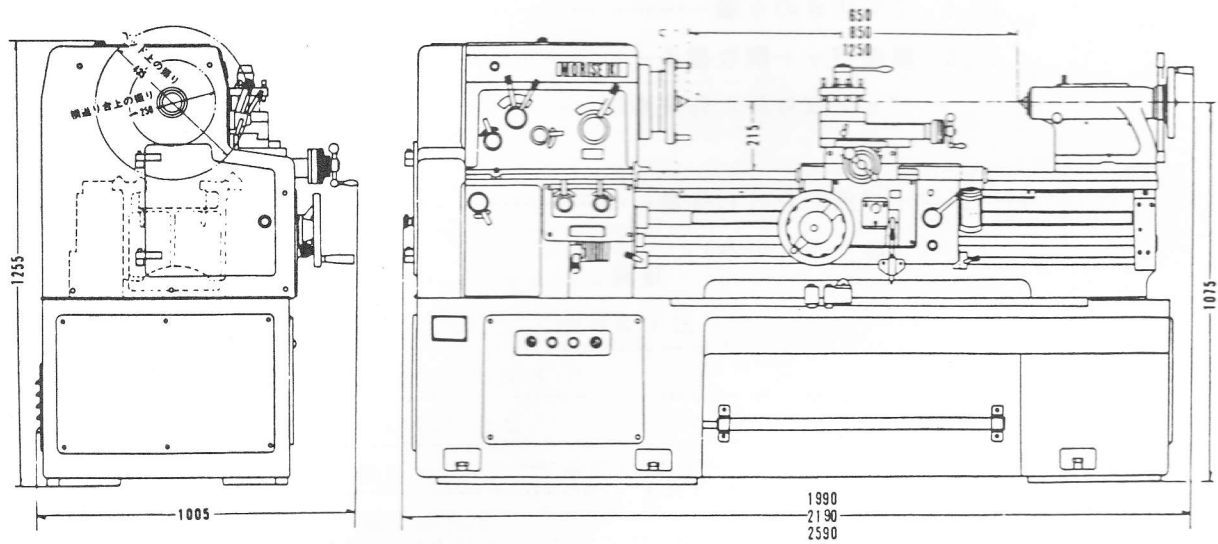
1 - 3 機械仕様

表 - 2

	MS-650	MS-850	MS-1250	MS-850G	MS-1250G
振 り ベッド上の振り フェイスプレートより 180mm間の振り 横送り台上の振り 切り落とし部の振り			435mm 490mm 250mm		650mm
距 離 切り落としの巾 (面板より) ベッドより主軸中心までの距離 床から主軸中心までの距離 両心間の最大距離			215mm 1075mm	220mm	
主 軸 主軸ノーズ 主軸貫通孔 スリーブのテーパ センタのテーパ 主軸速度変換数 主軸速度 (r. p. m)			JIS A _i -6 52mm MT. No. 6 MT. No. 4 12		
送 り 送り速度変換数 (縦・横共) 縦送り速度 横送り速度			40種類 0.045~0.627mm/rev. 0.045~0.627mm/rev.	0.090~1.254mm/rev. 0.090~1.254mm/rev.	
ネジ切り 親ネジ インチネジ ミリネジ D. P. ネジ モジュールネジ			φ31.75テイ形ネジ 4山/inchまたは6mm 80~4山/inch ピッチ0.25~7mm 112~8 0.5~3.5		
刃物台 横送り台移動距離 複式刃物台移動距離 最大刃物角 (X×Y)			255mm 150mm 25×25mm		
心 押 台 心押軸移動距離 センタのテーパ			150mm MT. No. 4		
ベ ッ ド ベッド上面の巾 ベッド全長	1680mm	1880mm	352mm 2280mm	1880mm	2280mm
電 動 機 主軸電動機 切削油ポンプ電動機			3.7kW (5HP) (5.5kW 7.5HPオプション) 4p 100W 2p		
所要床面積	930×1990	930×2190	930×2590	930×2190	930×2590
重 量 (正味)	1785kg	1935kg	2235kg	1935kg	2235kg