

1 - 仕 様

作業面寸法 (mm)	1100 ×280	回転数 (rpm)	(60Hz) 7.5~3600 (16段)
T ミゾ (mm)	18×3	先端孔テーパー	NST 40
左右移動距離 (mm)	800	上下移動距離 (mm)	120
前後移動距離 (mm)	300(手動)	上下自動送 (mm) (主軸一回転に付)	0.035 0.07 0.14 (3段)
上下移動距離 (mm)	450	傾斜角度 (左右各)	45°
左右送速度 (mm/min)	(60Hz) 20~960 (12段)	ラム前後 移動距離 (mm)	535
左右早送速度 (mm/min)	(60Hz) 3800	ラム巡回角度	180°
上下早送速度 (mm/min)	(60Hz) 800	先端よりテーブル 上面迄 (mm)	0~515
主 軸 (kw)	2.2/1.1 2P/4P	中心よりコラム 摺動面迄 (mm)	260~795
テーブル左右送 (kw)	0.4		
テーブル上下早送 (kw)	0.55		
切削油ポンプ (w)	100		
重 量 (kg)	2200		

2. 主要寸法図

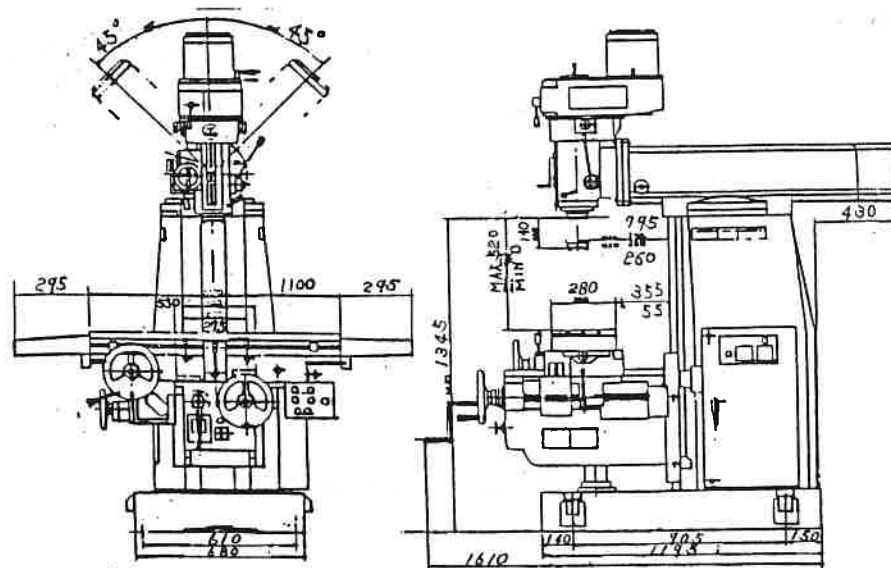

図 1 主要寸法図