

1-1. 機械仕様 FMB-40

テーブル寸法(作業面積)	mm	1000×360
テーブル積載重量	kg	600
左右(X軸)移動距離	mm	800
前後(Y軸)移動距離	mm	410
上下(Z軸)移動距離	mm	450
主軸端面～テーブル上面	mm	150～600
主軸中心～コラム摺動面	mm	460
切削送り速度	mm/min	0.1～5000(F4桁)10～2000(F1桁)
早送り速度	mm/min	10000
主軸穴のテーパ		NST NO. 50
主軸速度(S4桁直接指定)	rpm	40～2500
変速段数		高低速2段(手動)
主軸用モータ(連続/30分)	kw	5.5/7.5
主軸冷却循環ポンプ用モータ	w	75
摺動面潤滑油用モータ	w	20
摺動面潤滑油タンク容量	ℓ	6
切削油ポンプ用モータ	w	180
切削油タンク容量	ℓ	100
床面～テーブル上面迄の高さ	mm	810
機械全高さ	mm	2470(※2560)
所要床面積(前後×左右)	mm	2445×2920
機械重量	kg	5200
X軸 Y軸送りモータ	kw	1.2
Z軸送りモータ	kw	2.4(ブレーキ付)
総電源容量	KVA	17.4

※印寸法は、自動着脱装置仕様(オプション)を示す。

2-1 外觀図

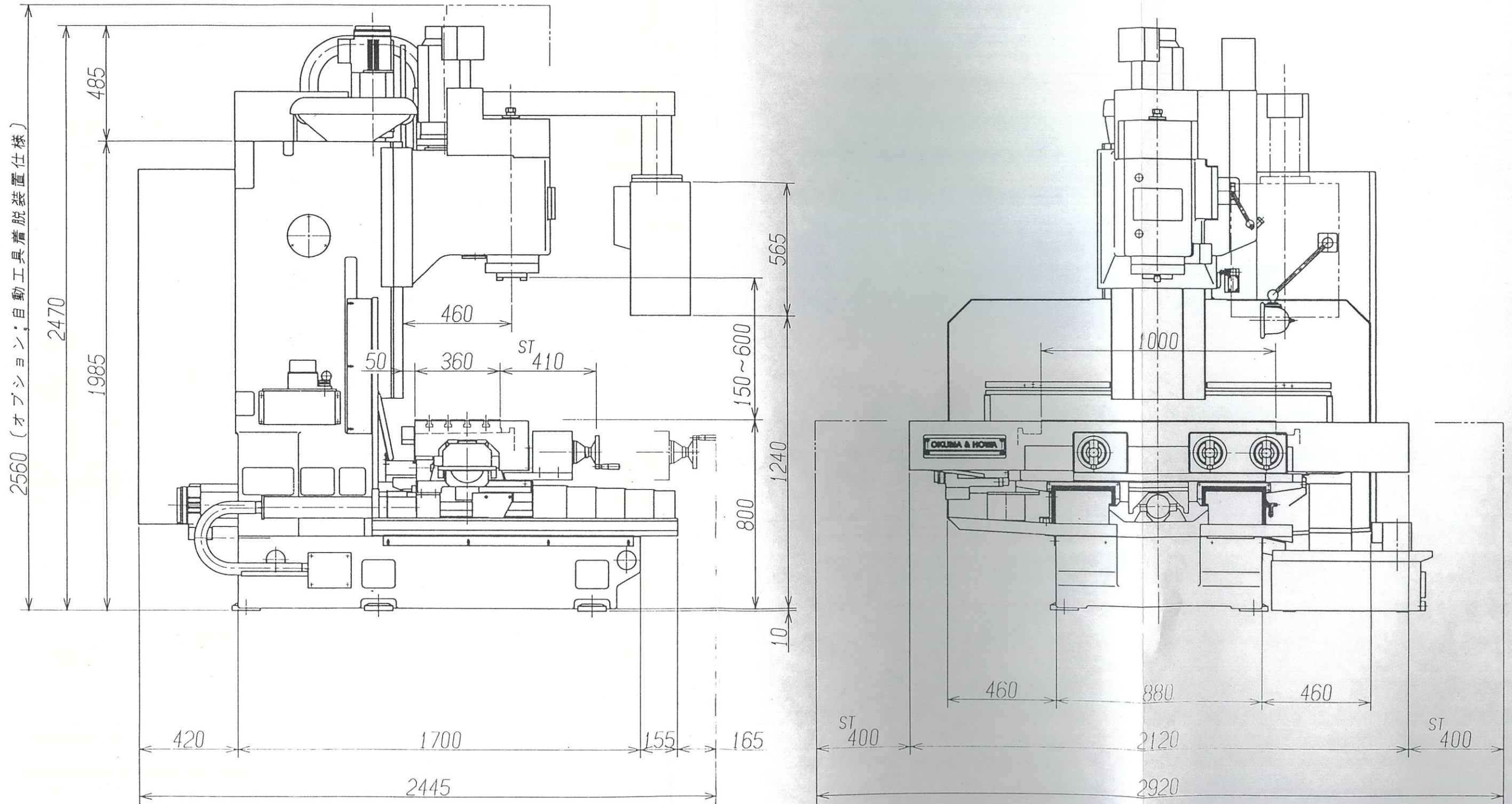

図2-1 外觀図