

## 1. 機械の仕様

加工容量	旋回台の振り	300mm
	滑りテーブルの移動量	260mm
	最大加工R	50R
砥石頭移動量	上下動	180mm
	前後動	100mm
	左右動	350mm
	旋回角(水平)	270°
	旋回角(垂直)	270°
	工作主軸台移動量	前後動
	左右動	±30mm
	旋回角(垂直)	±30°
	主軸端面より旋回中心まで	225mm
工作主軸	JIS $\backslash$ 50 テーパ, および $\phi$ 42 貫通穴	
掴み得る工具径(ストレート)	$\phi$ 6, 8, 10, 12, 16, 20, 25, 32, 42 mm	
旋回台の動き	旋回角(水平)	+180°
		-10°
砥石軸	回転数	3800rpm, 6500rpm
	駆動モーター	2P, 0.75kW
機械の高さ	1590mm	
所要床面積	1500×1000mm	
正味重量	600kgf	

3 主要寸法および姿図

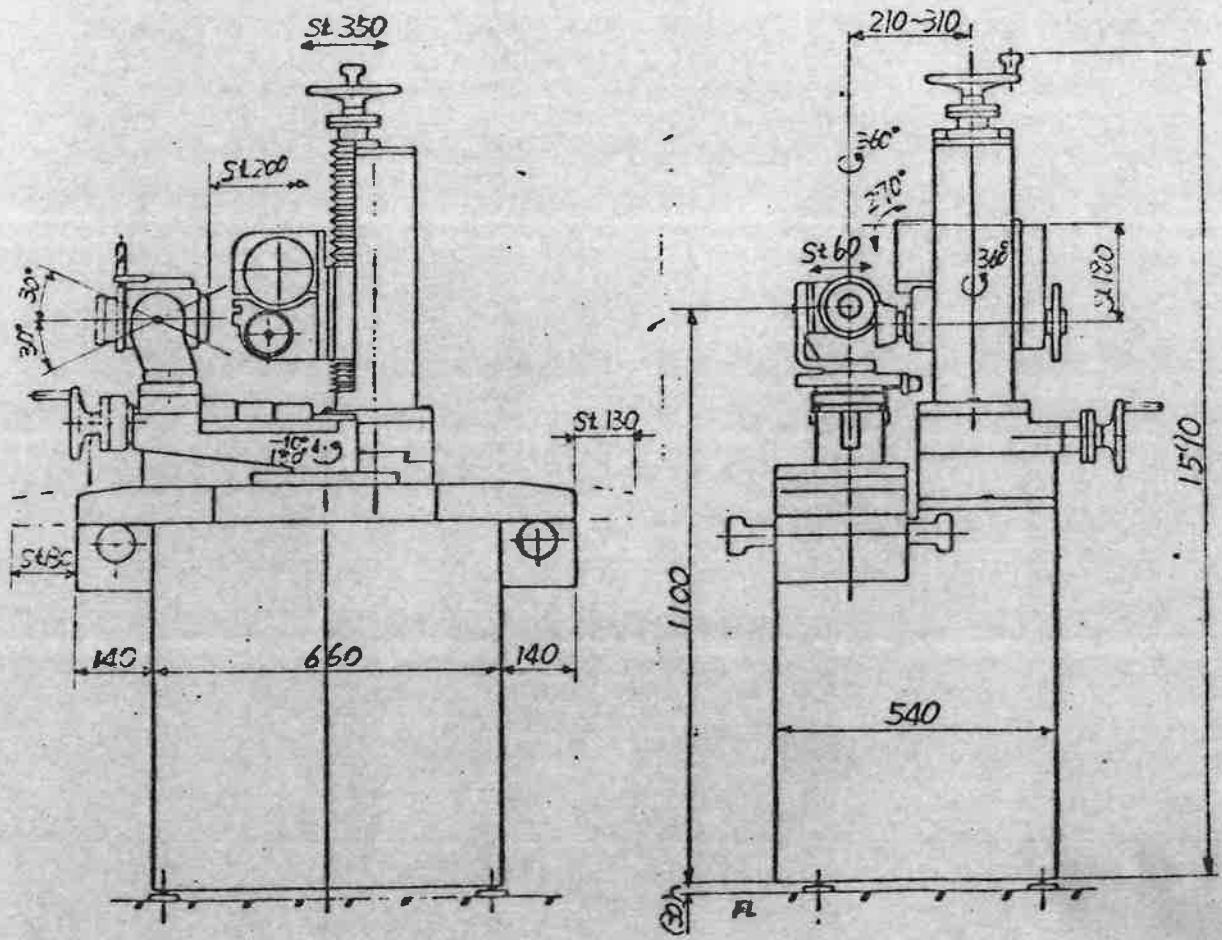

図 3 - 1 主要寸法および姿図