

図号	変更理由	年月日	訂正者
△	P-746 グランドオリング	'96.10.25	植草
△			
△			

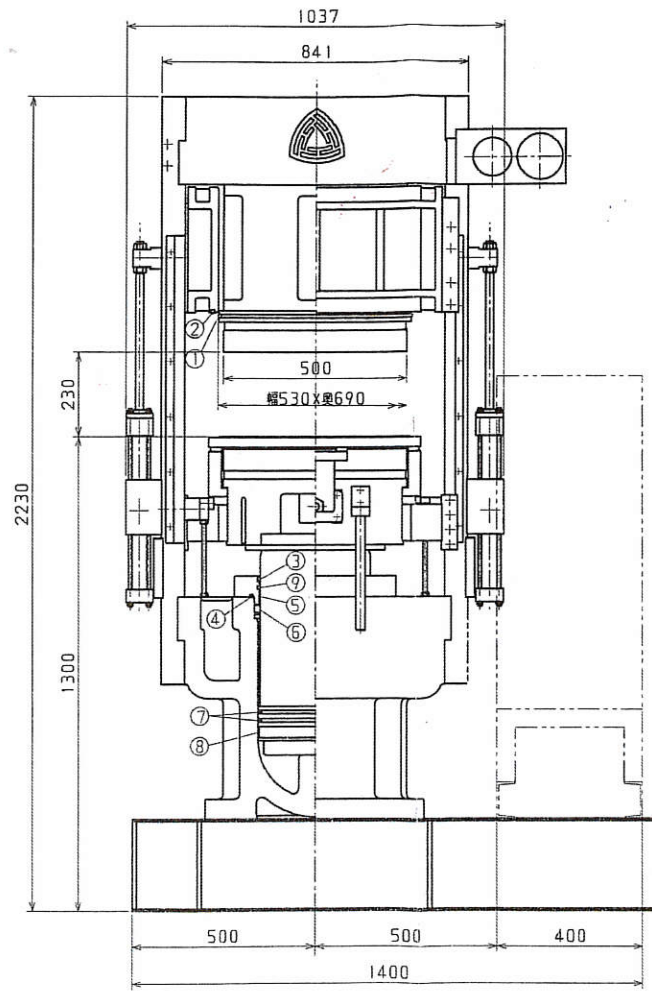
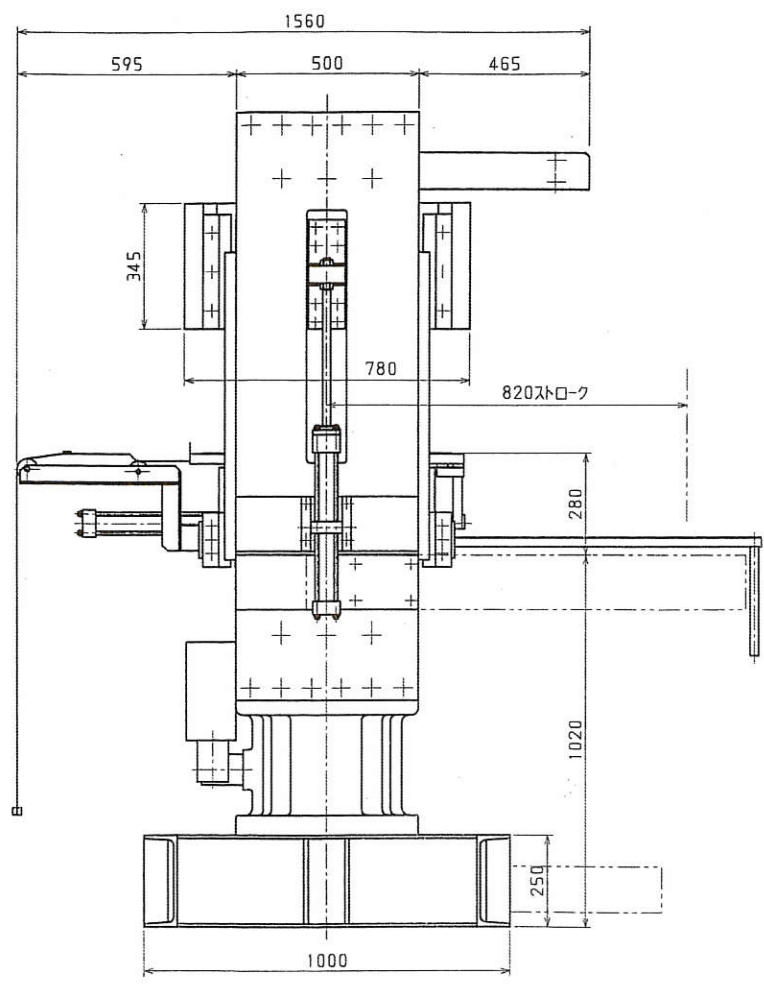

パッキン表

①	オリング V640バイトン	1個	版上
②	オリング V740バイトン	1個	版上
③	SDRスクレーパ SDR300	1個	版上
④	オリング AN6227-83	1個	版上
△⑤	ウェアリング S55830 2.5tX30x940L	1個	キャブテン
⑥	KYパッキン KY300 BR付	1個	版上
⑦	スリッパシール φ312	2個	日本バルカ-
⑧	ウェアリング SW306X312X30	1個	版上
△⑨	オリング P300	1個	版上

出図年月日
8.11.1

画法	承認	[Redacted]	製	1996.10.25	製	三重工業株式会社
3	設計					
1	計					
10						

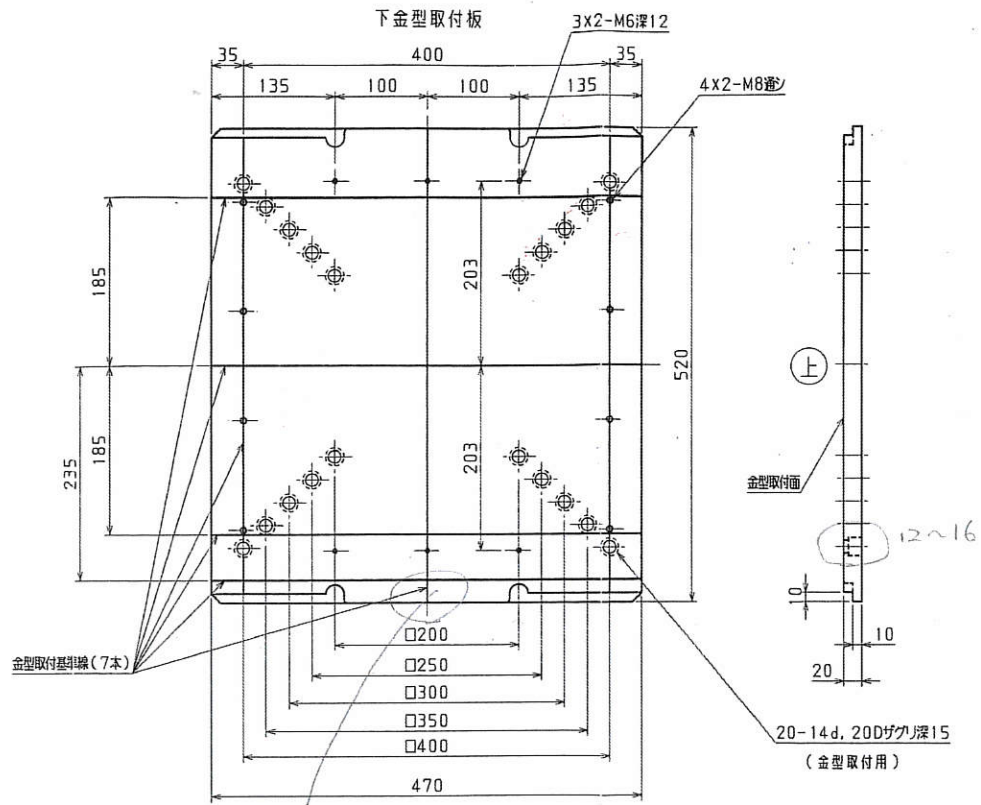
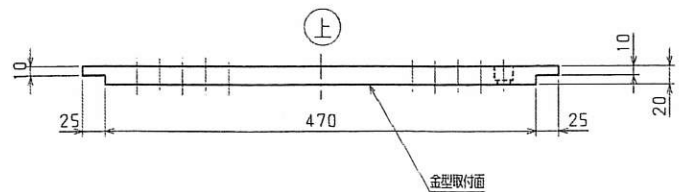
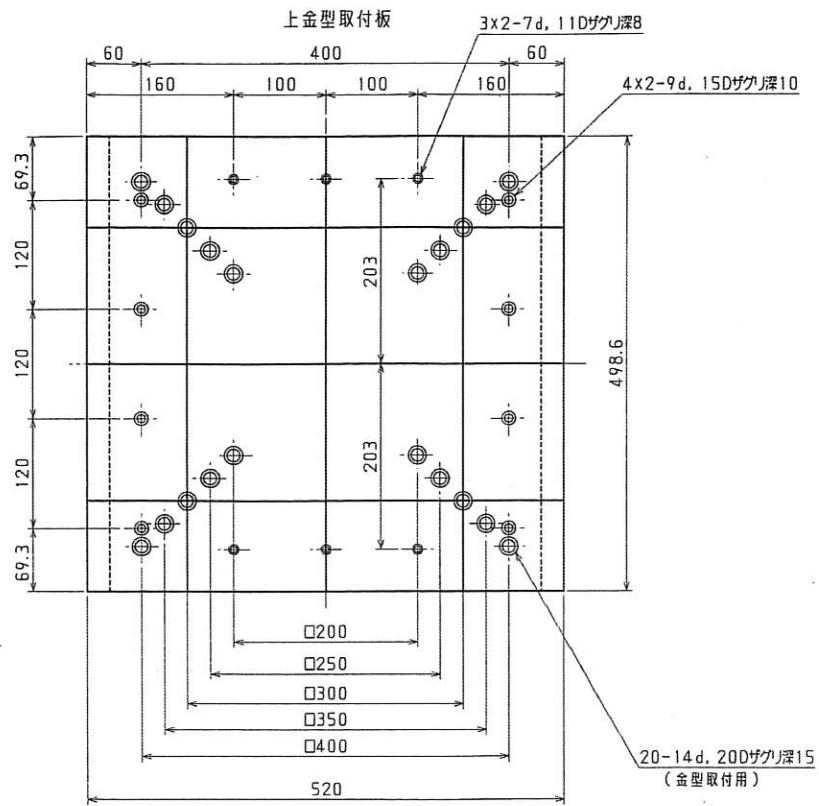

1. 2. 3 例

出図年月日
8.11.1

画法	承認	
尺度	設計	
1996. 8. 2		三益工業株式会社

① ▽

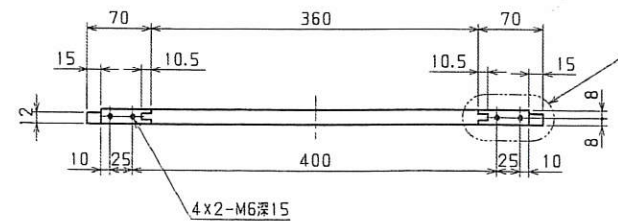
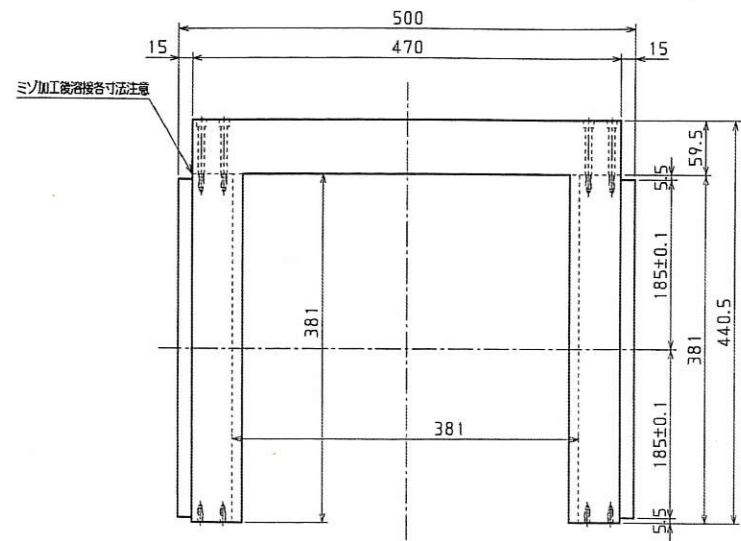
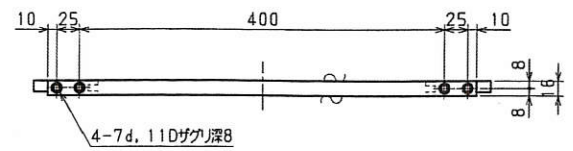

② △

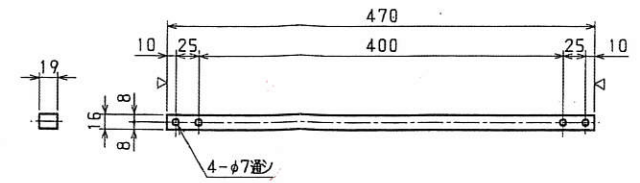

1/1 詳細図

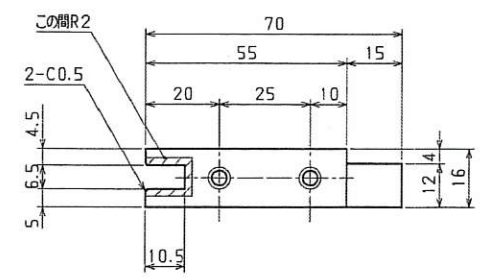

出図年月日
8.11. 1

2	中型ストッパー	SS41	1	ミガワ
1	中型補助板	SS41	1	
番号	部 品 名	材質	数量	備 考

画法	承認	検 図	
3	設 計	写 図	
尺度	1/4	1994 06 03	
P-5138-100(P-696)と同一内容			三 重 工 業 株 式 会 社

① ミガキ

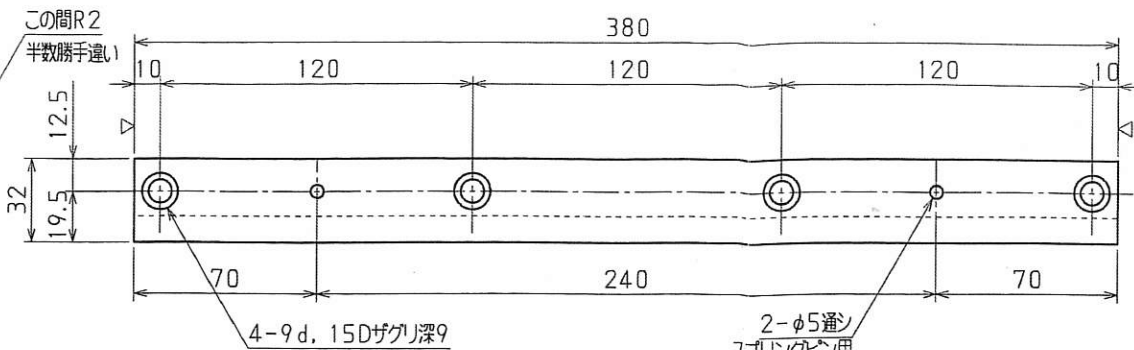
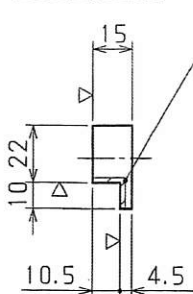

② ミガキ

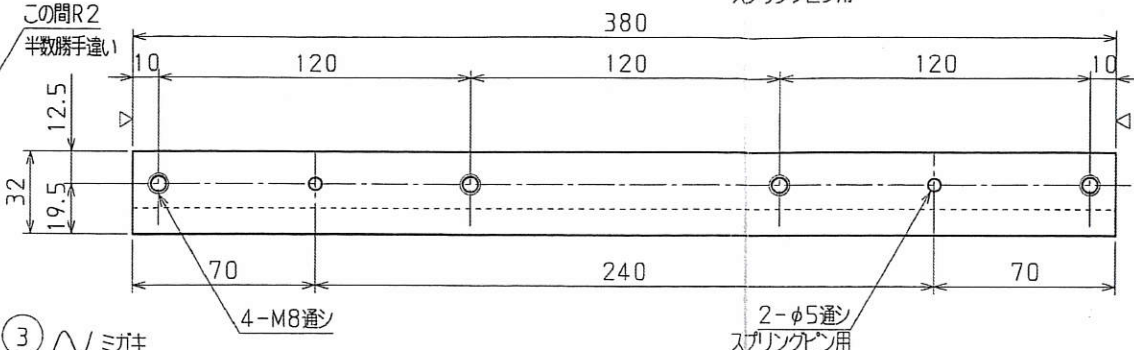
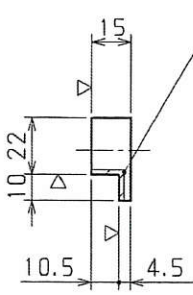

③ ミガキ

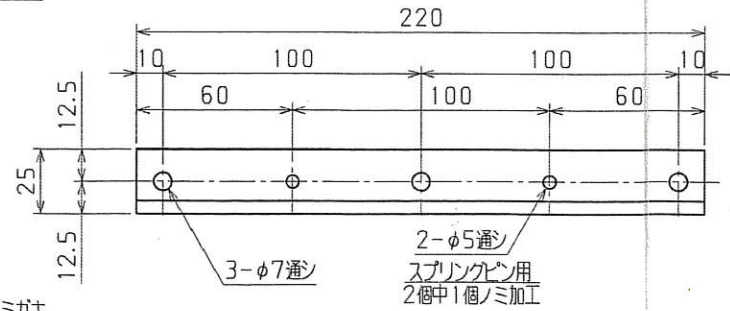
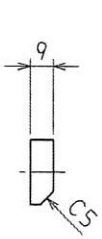

④ ミガキ

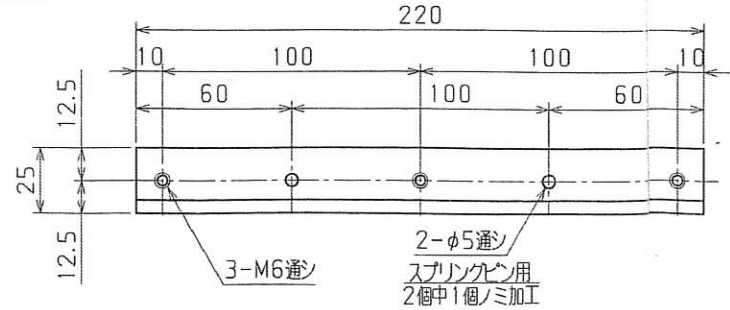
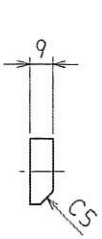

P-5138-101(P-696)と同一内容

4	上型, 前後金型ストッパー	SS41	2	ミガキ
3	下型, 前後金型ストッパー	SS41	2	ミガキ
2	上型, 左右金型押工	SS41	2	ミガキ
1	下型, 左右金型押工	SS41	2	ミガキ
番号	部 品 名	材 質	数 量	備 考

画法	承認	検 図	材 質	名 称	150TON500角34面分解真空式成形機
3					
尺 度	設計	写 図			
1/2					
	1994 06 03	製 量			三 重 工 業 株 式 有 限 公 司